

BEKO

Çamaşır makinesi kullanma kılavuzu

2314 BEX
2314 BEXS
2313 CEX
2418 BEX

Değerli Müşterimiz,

Modem tesislerde, toplam kalite ilkelerine uygun olarak üretilen ürününüzün size en iyi verimi sunmasını istiyoruz. Bunun için, bu kılavuzun tamamını ürününüzü kullanmadan önce dikkatlice okumanızı ve bir başvuru kaynağı olarak saklamanızı rica ederiz.

BEKO

www.beko.com.tr



İÇİNDEKİLER	
1. Bölüm: Teknik özellikler	5. Bölüm: Bakım ve temizlik
2. Bölüm: Uyarılar	6. Bölüm: Montaj
3. Bölüm: Çalışma hazırlık	7. Bölüm: Pratik ve yararlı bilgiler
4. Bölüm: Program seçimi ve makinenizin çalıştırılması	8. Bölüm: Arıza uyarıları

Enerji Etiketleme Bilgileri

Marka	BEKO	BEKO	BEKO
Model	2314 BEX - 2314 BEXS	2313 CEX	2418 BEX
Mamül kategorisi	Önden Yüklemeli Çamaşır Makinası	Önden Yüklemeli Çamaşır Makinası	Önden Yüklemeli Çamaşır Makinası
Enerji verim sınıfı	A	A	A
Enerji tüketimi [kWh]	0,95	0,95	0,95
Yıkama performans sınıfı	A	A	A
Çıkarma performans sınıfı	C	C	C
Çıkarma verimi	%60	%65	%60
En yüksek yıkama devri [d/d]	700	300	1000
Kuru çamaşır kapasitesi [kg]	5,0	5,0	5,0
Su tüketimi [l]	54	54	54
Program süresi [dakika]	130	130	130
Yıllık enerji tüketimi [kwh]	190	190	190
Yıllık su tüketimi [l]	10800	10800	10800

Yıllık tüketim değeri, standart 60 derece programda 200 yıkama baş olarak hesaplanmıştır. Bu, dört kişilik bir aile için ortalama yıllık tüketim miktarıdır.

Yüksek Enerji Performans Enerji Etiketleme Yönetmeliği (2017/1372/EU)

Yüksek Enerji Performans Enerji Etiketleme Yönetmeliği (2017/1372/EU) ve Enerji Etiketleme Yönetmeliği (2013/531/EU) ile uyumlu olarak hazırlanmıştır. Enerji Etiketleme Yönetmeliği (2017/1372/EU) ile uyumlu olarak hazırlanmıştır.

1. BÖLÜM

Teknik Özellikler

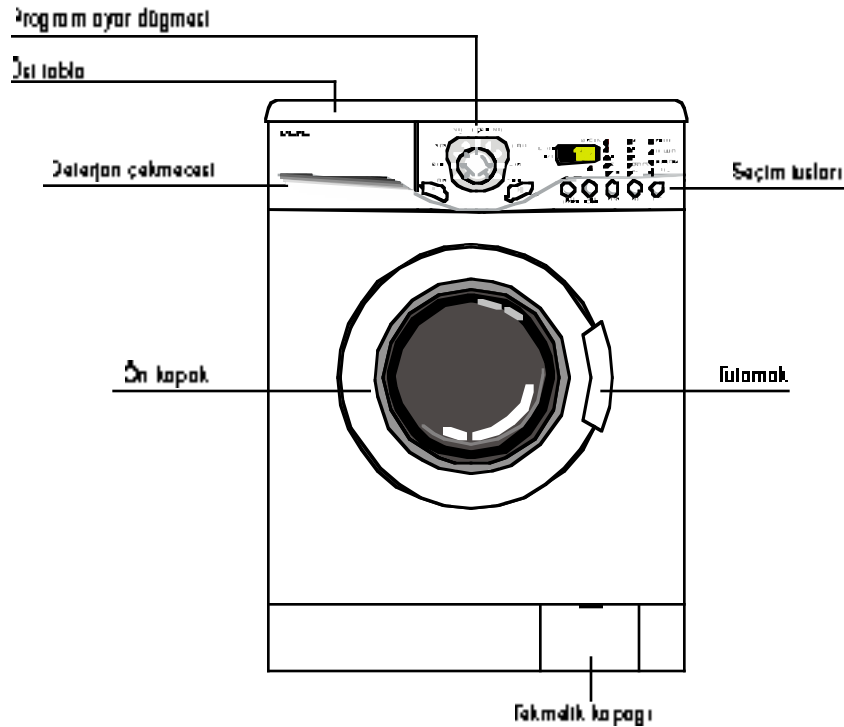

Maksimum kuru çamaşır kapasitesi (kg.)	5
Yükseklik (cm.)	85
Genişlik (cm.)	50
Derinlik (cm.)	54
Net ağırlık (kg.)	51
Elektrik girişi (V/Hz.)	220-50
Toplam akım (A)	10
Toplam Güç (W)	2100
Yıkama devri (dev/dak)	32
Sıkma devri (dev/dak) (max)	
2313 CEK (tek su girişi)	300
2314 BEK-2314 BEKS (çift su girişi)	200
2418 BEK (çift su girişi)	1000



Ön kapağını açmak için önceden haber verilmelidir ve bu özelliklerde değişiklik yapılabilir. Kılavuzda yer alan görseller gösterdik olup ürünün 실제 görünen görünümünde olmayabilir.

- Bu ürün evde kullanılmak üzere tasarlanmıştır.
- Çamaşır makineniz 220 Volt'a göre ayarlıdır.
- Evinizdeki sigortanın akım değeri 16 Amperden az ise ehliyetli bir elektrikçiye 16 Amperlik bir sigorta bağlatın.
- Transformatörlü ya da transformatörsüz kullanımda, topraklama tesisatını ehliyetli bir elektrikçiye yaptırmayı ihmal etmeyin. Topraklama yapılmadan kullanma halinde, ortaya çıkabilecek zarardan firmamız sorumlu olmayacaktır.
- Makinenizi kullanıma hazır duruma getirmek için Beko Yetkili Servisi'ni, emiz su tesisatınız ve su gideriniz uygun değilse ehliyetli bir tesisatçıyı çağırın.
- Makineniz asla halı kaplı zemin üzerine yerleştirilmemelidir. Aksi takdirde makineniz alttan hava alamayacağı için elektrikli araçları aşırı ısınabilir. Bu durum ise makinenizin arızalanmasına neden olabilir.
- Makina kurulurken sıcak su ve soğuk su musluklarının doğru bağlandığından emin olun. Aksi takdirde çamaşırlarınız yıkama sonunda sıcak çıkabilir ve yıranabilir.
- Makinenin şebeke kablosu/fişi bozulduğunda mutlaka yetkili servisi çağırın.
- Su giriş hortumlarının eski olmamasına dikkat edin. Eskimiş/kullanılmış su giriş hortumlarınızı tekrar kullanmayın. Çamaşırlarınızda leke bırakmasına neden olabilir.
- İlk çalıştırma işlemini, makinenizi çamaşır yıkamaya hazırlamak için, çamaşır yüklemeyen, deterjanlı olarak Pamuklu 90°C programında yapın. Oto tamiratsi iş kıyafeti gibi çok kirli çamaşırları yıkadıktan sonra makineyi temizleme işlemini tekrarlamanız tavsiye edilir.
- Çamaşır makinesinin performansı, makinenin, suyun ve kullanılan temizlik maddesinin bileşik etkisine de bağlıdır. Kalitesiz ve niteliğine uymayan temizlik maddeleri kullanıldığında lekeler sabitleşecektir. Lekeli çamaşırlarınızı makinenizde yıkamadan önce ilerideki sayfalarda bahsedildiği şekilde temizlemeye özen gösterin.

Eskin almış olduğunuz ürünün kullanım ömrü 10 yıldır.
Bu, ürünün fonksiyonunu yerine getirebilmesi için gerekli yedek parça bulundurma süresidir.



Üretim esnasındaki kalite kontrol işlemleri nedeniyle makinenizde bir miktar su kalmış olabilir.
Bunun makinenize hiçbir zararı yoktur.

3. BÖLÜM

Ön Hazırlık

- Çamaşır yıkamaya başlamadan önce lütfen şu noktalara dikkat ediniz:

- Fişi taktınız mı ?
- Boşaltma hortumunu uygun şekilde bağladınız mı ?
- Ön kapığı kapattınız mı ?
- Musluğu açtınız mı ?



Makinenizin montajını kendiniz yapıyorsanız lütfen ilk önce 16. sayfadaki "Montaj" bölümünü okuyunuz.

- Yıkılacak çamaşırların ayrılması

Çamaşırları dâslerine (pamuklu, keten, sentetik, yünü vb.) kirlilik derecelerine ve yıkama sıcaklıklarına göre ayırınız. Beyaz çamaşırları renklilerle birlikte yıkamayınız. Çamaşırlarınızın üzerindeki kemer, kol düğmesi vb. sert cisimleri çıkarınız. Cepleri boşaltınız. Fermuarları kapatınız ve düğmeleri ilikleyiniz. Bebek çamaşırı gibi çok ufak çamaşırların pompa filtresine, hortum iplerine vs kaçmaması için yastık kılıfı gibi büyük çamaşırların içine koymanız tavsiye edilir. Lekeli çamaşırlar için Pratik ve yararlı bilgiler bölümüne bakınız. Makineniz "Makinede yıkanabilir" veya "Keçeleşmez" etiketi olan yünüleri özel yünü program ile zarar vermeden yıkayabilir.

- Ön kapığı açmak için,

Tutamaktan tutup çekiniz. Makinenizin ön kapığı güvenliğinizi için sadece makinenizin çalışmadığı konumlarda açılabilir şekilde tasarlanmıştır. Ön kapak, yıkama programı bitene kadar kilitleli kalır ve program sona erdikten 1-2 dakika sonra açılabilir.

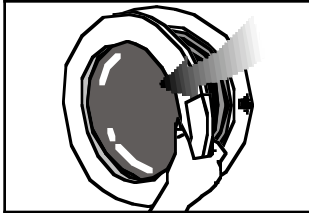

● Çamaşırların makineye konulması

Çamaşırları makinenin içine açarak ve sıkıştırmadan doldurunuz. El örgüsü giysilerini ziri iç yüzeylerini dışa çevirerek makineye yerleştiriniz.

Kapagı kapatırken, kapak ile lastik körüğün arasına çamaşır sıkılmamasına dikkat ediniz.

Ön kapagı iterek kapatınız. Ön kapak iyice kapanmazsa yıkama başlamaz.





Yumuşatıcıyı ambalajında önerildiği kadar (genellikle < 100 ml; yani 1 çay bardağı) doldurun. "MAX" işaretli yeri asla geçmeyin. Daha fazlası sifon (d) yoluyla yıkama suyuna karışır ve zarar olur. Bu durumda yumuşatıcıyı yeniden doldurmanız gerekebilir. Yumuşatıcı zamanla koyulaşmışsa içine biraz su koyarak sulandırmak gerekir. Çünkü koyu yumuşatıcı sifonu tıkar ve akışı engelleyebilir.

● Deterjan ve yumuşatıcı seçimi

Deterjan miktarı suyun sertliğine, çamaşır miktarına ve çamaşırın kirlilik derecesine bağlıdır. Önerilen miktarlar deterjan ambalajı üzerinde yazılıdır. Eger çamaşırlarınız az kirlili ve/veya suyunuz düşük sertlikte ise deterjan ambalajlarında önerildiği gibi daha az miktarda deterjan kullanınız. Aksi takdirde aşırı köpük ile karşılaşabilirsiniz. Makinenizde, otomatik çamaşır makineleri için geliştirilmiş deterjan kullanılmalıdır.

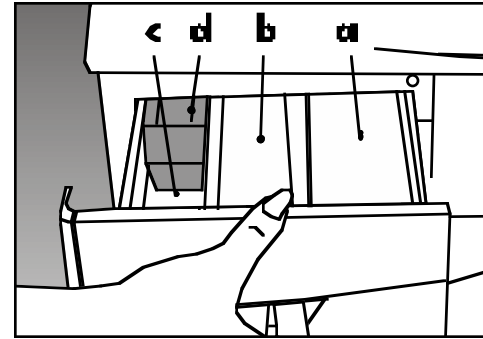
Toz deterjan ve yumuşatıcıyı deterjan çekmecesinin uygun bölmelerine koyunuz ve deterjan çekmecesini kapatınız.



- a. Bölme I, ön yıkama için toz deterjan gözü.
- b. Bölme II, ana yıkama için toz deterjan gözü.
- c. -  yumuşatıcı gözü
- d. Sifon

4. BÖLÜM

Program seçimi ve makinenizin çalıştırılması

Kontrol panosu

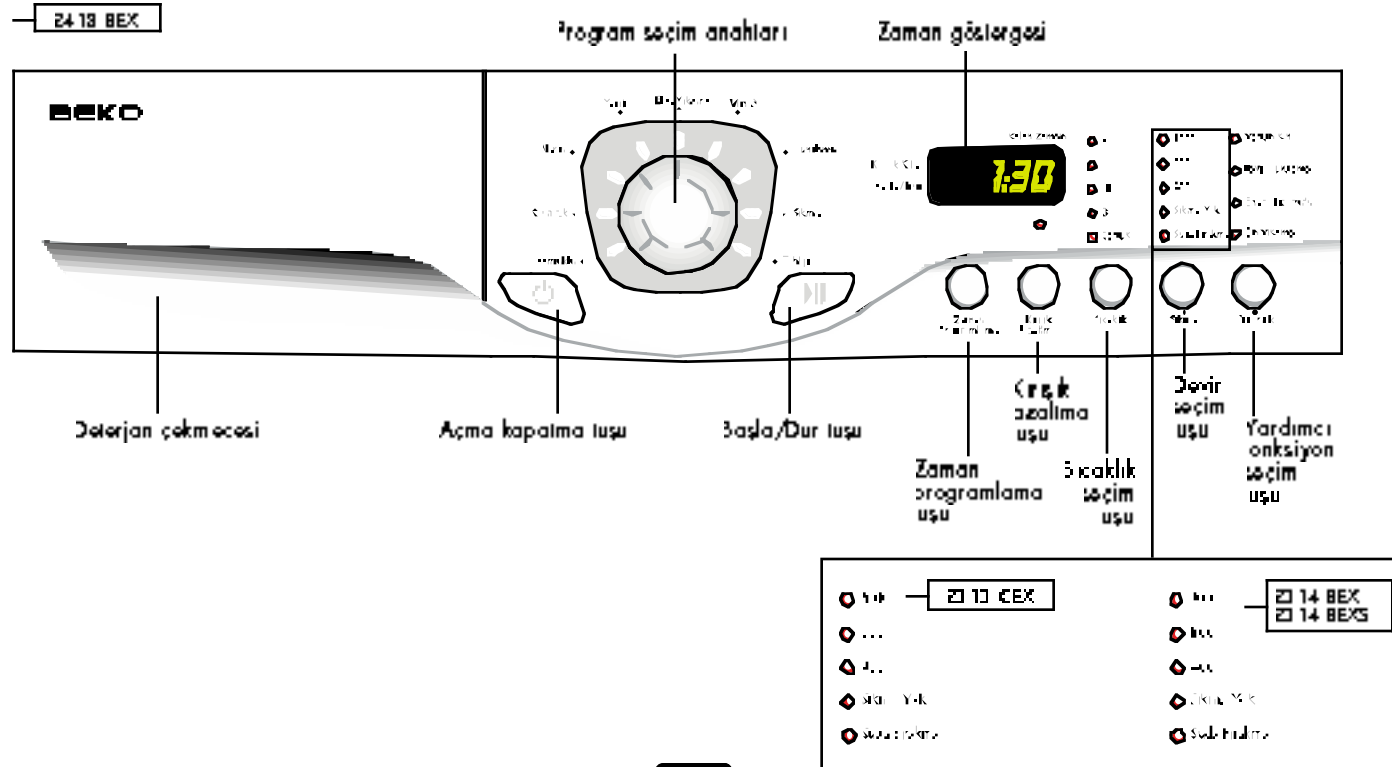

Program seçim tablosu

YARIMLIK Kali	SAGLIK YABU %1	DURULAMA SOPU SUDA TRAKSİA	OLUŞU AZALTI	YARDIMCI FONKSİYONLAR **				KULLANILAN SÜREK kg/1	DANASİTEPİ
				YÜZLÜ DÜZ	LAZİ DURULAMA	İPİLİ DURULAMA	3/4 DURULAMA		
Pamuklu	Saglık80	A	A	A	A	A	A	5	Çok hızlı parçalanır ve kalır
Sentetik	Saglık60	A	A	A	A	A	A	2.5	Normal kış şartlarında
Narin	Saglık40	A	A		A			2.5	Normal kış şartlarında
Yünlü	Saglık40	A	A		A			1.5	Normal
Elde Yıkama	Saglık40	A	A		A			1.5	Normal şartlarda ve şartlarda
Mini 30	Saglık40	A	A		A			5	Normal şartlarda ve şartlarda
Durulama		A	A		A				Yeni durumda ve kalır
Sıkma			A						Yeni kalır
Pompa									Yeni kalır ve kalır ancak kalır ve kalır ve kalır

* Seçilebilir

II: Yeni yıkama sıcaklığına göre

III: Yeni yıkama sıcaklığına göre

Makinenizin Çabırtılması

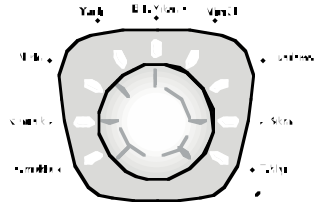

Çamaşır makinenizin fişini takın. Ön kapığı açın. Çamaşırlarınızı, önerilen maksimum yükleme kapasitesini aşmadan yükleyin, kapığı kapatın. Program Seçim Tablosuna bakarak çamaşırın cinsine, miktarına, kir derecesine ve yıkama sıcaklıklarına göre uygun programı belirleyin. Program seçim anahtarını yıkama yapmak istediğiniz program konumuna getirin. Ardından, makineniz için uygun deterjan ve yumuşatıcıyı koyarak deterjan çekmecesini kapatın. Açma/Kapatma tuşuna basarak makinenizi çalıştırın. Makineniz çalıştığında program göstergesinin ışıkları yanacaktır.

Program Seçimi

Program seçim düğmesini çevirerek istediğiniz programı seçin. Seçilen programın ışığı yanacaktır.



Sıcaklık Ayarı



Sıcaklık seçim tuşunu kullanarak pamuklular için max. 90°C, sentetikler için max. 60°C, narin / yünü / elde yıkama ve mini 30 programları için max. 40°C ayarlayabilirsiniz. Eğer makinenizin ısıtma yapmasını istemiyorsanız "Soğuk" seçeneğini de kullanabilirsiniz.



Soğuk



Sıkma



Sıkma



Sıkma

Devir Seçimi

Devir seçim tuşunu kullanarak çamaşırlarınızı 2418 BEX modelinde 1000 d/d ya, 2314 BEX ve 2314 BEXS modelinde 900d/d ya, 2313 CEX modelinde ise 800 d/d ya kadar sıkabilirsiniz.

Suda bırakma

Suda bırakma tuşu seçili iken program sonunda zaman göstergesinde "no.1" ifadesi görülecektir. Eğer çamaşırlarınıza sıkma yaptırmak isterseniz Başla/Dur tuşuna basın, uygun devri seçin ve tekrar Başla/Dur tuşuna basın.



Çamaşırlarınıza sıkma yaptırmak istemiyorsanız, "Sıkma Yok" seçeneğini de kullanabilirsiniz.

Zaman Programlama

Makinenizin çalışmaya başlamasını geciktirmek için zaman programlama tuşundan faydalanabilirsiniz.

• Zamanın programlanması

- Açma/kapatma tuşuna basın
- Program seçim anahtarını kullanarak istediğiniz programı ayarlayın
- Zaman programlama tuşuna basın ve istediğiniz süreyi ayarlayın
- Başla/Dur tuşuna basın | zaman göstergesinde ":" yanıp sönmeye başlayacaktır.
- Zaman programlama tuşuna basıldığında, zaman göstergesinde "3:00" görünecektir. Bu, makinenizin yıkama programını bitireceği minimum süreyi ifade eder. Makinenizin yıkama programını, en fazla 19 saat, en az 3 saat sonra bitecek şekilde geciktirebilirsiniz.
- Tuşa her basışınızda zaman geciktirme süresine 1 saat daha eklenecektir.
- Zaman göstergesinde normal program süresinin üzerine gecikme süresi eklenerek programın bitiş süresi gösterilecektir.

- Program süresi suyun sıcaklığına ve özelliklerine bağlı olarak değişiklik gösterebilir. Bu durum gecikme süresini de etkiler.

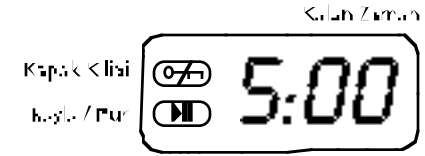
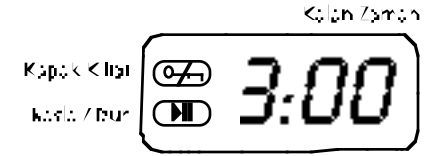

Zaman Programlama



Zaman geciktirme seçeneğini iptal etmek için "Açma/Kapatma" tuşuna basın.

Yardımcı Fonksiyonlar

Yoğun Kirlî

Yardımcı fonksiyon seçim tuşunu kullanarak bir defada yalnızca, bir tane fonksiyon seçilebilir. Seçilen fonksiyonun ışığı yanacaktır.

Lave Durulama

Enerji Tasarrufu

Ön Yıkama



Seçilmiş

Yoğun Kirlî

Çamaşırlarınızdaki protein artıklarını (süt, kan, çikolata v.b.) temizlemek için yoğun kirlî tuşunu kullanın. Dikkat! Bu fonksiyonu sadece pamuklu ve sentetik programlarında, 60°C ve daha yüksek sıcaklıklarda kullanabilirsiniz. Zor lekeleri çıkartma konusunda Pratik ve Yararlı bilgiler sayfasından yararlanabilirsiniz.

Lave Durulama

Bu fonksiyonu kullanarak mevcut durulama sayısını ve durulama suyu miktarını arttırabilirsiniz. Böylece hassas zillerin çamaşırlar üzerinde kalabilecek deterjandan dolayı etkilenme riski azalmış olur.

Enerji Tasarrufu

Bu fonksiyonu seçtiğinizde sıcaklık azaltılır, yıkama süresi uzar. Böylece ısıtma için sarfedilen enerjiden tasarruf almış olursunuz.

Dikkat! Bu fonksiyonu sadece pamuklu ve sentetik programlarında, 60°C ve daha yüksek sıcaklıklarda kullanabilirsiniz.

Ön Yıkama

Çok kirlî çamaşırları yıkamak için pamuklu ve sentetik programlarında bu fonksiyonu kullanabilirsiniz.



Seçilmiş

Kırılgan Azaltma

Kırılgan olmayan çamaşırlar bu fonksiyon ile birlikte yıkanabilir. Böylece çamaşırlarda oluşabilecek kırılmalar en aza indirilmiştir olur.

Çocuk kilidi

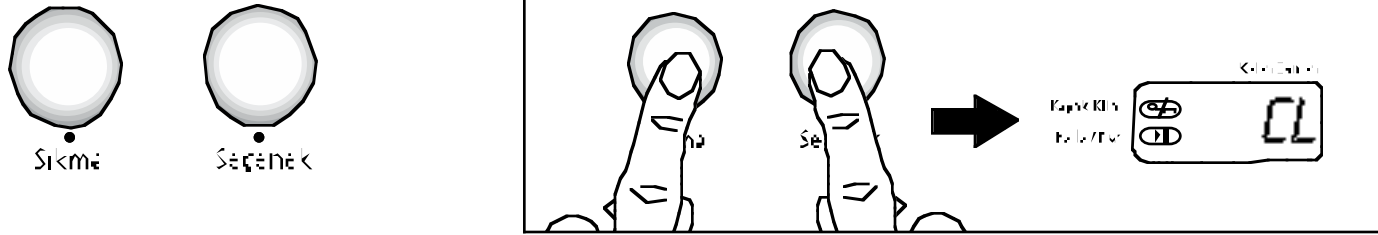

Çamaşır yıkarken tuşlara basıldığında makinenizin program akışının etkilenmemesi için makinenizde çocuk kilidi bulunmaktadır. Çocuk kilidi için yıkama işlemi başladıktan sonra "Sıkma" ve "Seçenek" tuşlarına aynı anda basın (üç saniye boyunca). Çocuk kilidi aktif durumda geçtiğinde zaman göstergesinde süre yerine "CL" ifadesi görülecektir. Çocuk kilidi, çamaşır makinenizin Açma/Kapatma anahtarı hariç bütün tuşlarının işlevlerini yapmalarını engelleyecektir.

Program sonunda kapagı açmak veya program sırasında programa müdahale etmek için çocuk kilidini iptal etmeniz gerekir. Bunun için yine aynı şekilde "Sıkma" ve "Seçenek" tuşlarına aynı anda basarak çocuk kilidini devreden çıkarın. Çocuk kilidi istediğiniz an seçilebilir. Herhangibir arıza oluştuğunda (bkz. 8. bölüm) kendiliginden devre dışı kalır. Enerji kesildiğinde çocuk kilidi seçili ise makineniz bunu hatırlayacak ve enerji tekrar geldiğinde çocuk kilidi aktif olmaya devam edecektir.

Program akışı



Başla/Dur

Seçtiğiniz programı "Başla/Dur" tuşuna basarak başlatabilirsiniz. Ön kapak kilidlenir. Program esnasında makinenizi durdurmak için Başla/Dur tuşuna basın. Deterjan çekmeçesine koyulan yumuşatıcı son durulamada kullanılacaktır. Eğer suda bırakma fonksiyonu seçiliyse programa devam etmek için aynı butona tekrar basmanız yeterli olacaktır. Makinenizi durdurun "tahliye" seçeneğini ayarlayın ve makinenizi tekrar çalıştırın. Bu sayede makinenin içinde kalan su tahliye edilecektir.

Program iptali

Yıkamanın hangi adımında olursanız olun, seçtiğiniz programı iptal etmek için Açma/Kapatma tuşuna basmanız yeterli olacaktır. Program iptalinden sonra pompalama adımına alarak makine içindeki suyu tahliye ettirip yeni program başlatabilirsiniz.

Otomatik program sonu ve çamaşırların boşaltılması

Program sona erdiğinde makineniz otomatik olarak durur ve makineniz yedi kere sinyal sesi verir. Makineniz yıkama adımını bitirdiğinde zaman göstergesinde **End** ifadesi görülecektir. Eğer çocuk kilidi aktif durumda ise ekranda **End** ve **CL** yazıları dönüşümlü olarak görünür. 8 saniye sonra makineniz otomatik olarak kapanacaktır. Programın bitmesinden 1-2 dakika sonra ön kapak açılabilir.

Muslukları kapatın, çamaşırları boşaltın ve çamaşır makinenizin kapagını açık bırakarak içini havalandırın. Kırüğün içini kontrol edin ve silin.

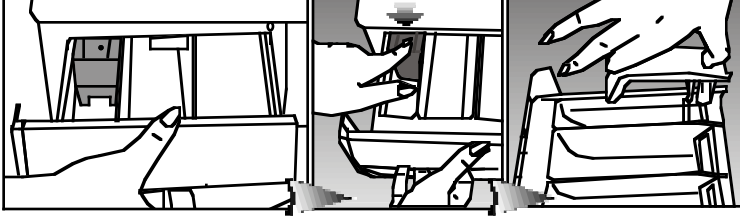
**Deterjan çekmecesini**

Toz deterjan artıkları zamanla deterjan çekmecesinde birikebilir. Deterjan çekmecesini temizlemek için şekildeki gibi yumuşatıcı gözündeki sifonun işaretli noktasına basarak, çekmeceyi kendinize doğru çekiniz. Çekmeceyi lavaboda bol suyla yıkayınız.

Sifon

Sifon (deterjan çekmecesini içindeki renkli parça) kirlendikçe temizlemeyi ihmal etmeyin. Sifonu yerinden çıkarmak için önce deterjan çekmecesini çıkarın. Tıkanmaması için içindeki yumuşatıcı artıklarını emizleyin. Temizledikten sonra sifonu yerine takip iyice oturup durmadığını kontrol edin.

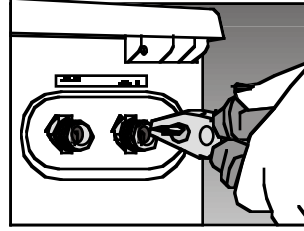
**Giriş suyu filtreleri**

Makinenin arkasına yerleştirilmiş olan su giriş vanalarının ucunda ve su giriş hortumlarının musluğa takıldığı düz ucunda birer adet filtre vardır. Bu filtreler suyun içindeki yabancı maddelerin ve cisimlerin makineye girmesini önler. Filtrelerin kirlendikçe emizlenmesi gerekir. Bunun için, muslukları kapatınız. Su giriş hortumlarını çözünüz. Su giriş vanalarındaki filtrelerin üzerini ince bir fırça ile temizleyiniz. Filtreler çok kirli ise pense ile yerinden çekip temizleyebilirsiniz. Su giriş hortumlarının düz ucunda bulunan filtreleri ise contası ile beraber yerinden elle çıkarıp, musluk altında iyice temizleyiniz. (Tek (soguk) su girişli makinalarda 2 adet, çift (sıcak-soguk) su girişli makinalarda 4 adet filtre vardır.)

Hortum

Özellikle soguk bölgelerde don tehlikesi olduğundan, makineniz soguk bir yerde duruyorsa kullanılmadığında pompa ve hortumlarda kalan suyun pompa filtresi çıkartılarak boşaltılması gerekir. Su giriş hortumları da musluktan sökülerek boşaltılmalıdır.

Pompa Filtresinin temizlenmesi

Makinenizde yıkama suyunun tahliyesi esnasında düğme, kumaş, ipliği gibi yabancı maddelerin pompaya girmesini önleyerek pompanın ömrünü uzatan bir filtre sistemi vardır. Filtrenin düzenli olarak temizlenmesi faydalıdır.

Bunun için:

Önce makinenizin fişini çekin. Makinenin sağ alt köşesindeki filtre kapakçığını, kapakçığın üzerindeki tornavida çukuru çekerek açın.



Sıcak su tehlikesi: Makinenin içinde 15 lt., 90°C sıcaklıkta su olabilir. Filtreyi dikkatli açın.

Filtreyi çevirerek açın, içeride kalan suyu (max 30 ml) filtre kapakçığına boşaltın. Filtre içinde kalan kalıntıları varsa temizleyin. Şişirtilince filtreyi saat yönünde çevirerek kapatın. Filtre kapakçığını bastırarak kapatın.



Dikkat!
Filtre ve hortum tıpası yerine tam oturmazsa su kaçar.

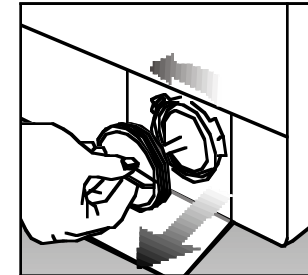
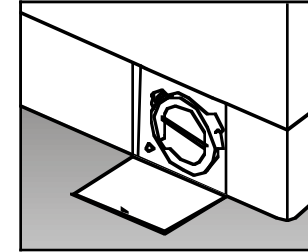
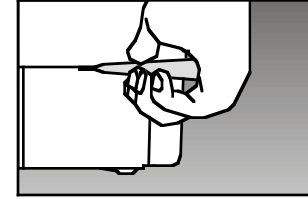

İlk montaj işlemi yetkili servis tarafından ücretsiz olarak yapılacaktır. Tesiساتınız hazır değil ise ehliyetli bir tesisatçı tarafından gerekli hazırlıklar yapılmalıdır.

1. Nakliye emniyetlerinin çıkarılması

Makine çalıştırılmadan önce nakliye emniyetlerinin kesinlikle çıkarılması gerekir. Bunun için,

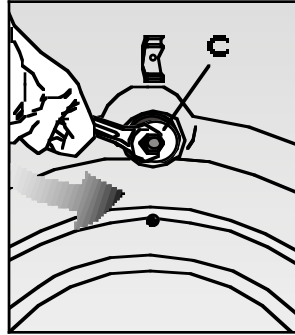

1. "C" civataları uygun bir anahtar yardımıyla saat yönünün tersine çevrilerek iyice gevşetilir.

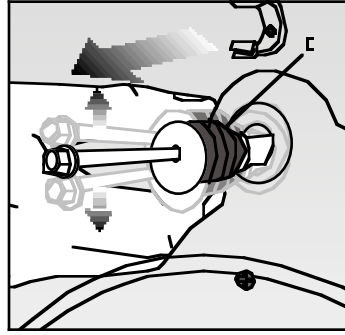

2. Nakliye emniyetleri çekilerek çıkarılır.

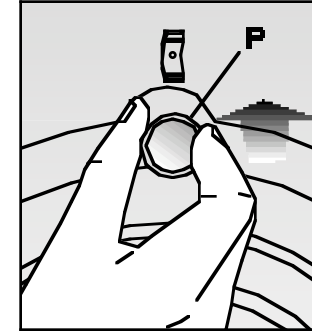

3. Nakliye emniyetlerinin boşalttığı deliklere, ambalaj ortasındaki "P" plastik tapaları aynı yönde itilerek takılır.



- ⦿ Lütfen dikkatli! Herhangi bir nakliye sırasında tekrar kullanmak üzere nakliye emniyetlerini saklayınız. Çamaşır makinenizi, yine nakliye emniyetleri takılı olarak taşıyınız.
- ⦿ Makineniz asla halı kaplı zemin üzerine yerleştirilmemelidir. Aksi takdirde makineniz alttan hava alamaacağı için elektrikli parçaları aşırı ısınabilir. Bu durum ise makinenizin arızalanmasına neden olabilir.

2. Ayakların ayarlanması

Makinenizin daha sessiz ve titreşimsiz çalışabilmesi için, ayaklarının üzerinde düzgün ve dengede durması gerekir. Makinenizin iki ayağı ayarlanabilir. Önce plastik kontra somununu gevşetiniz. Ayağı ayarlayarak dengeyi sağladıktan sonra plastik kontra somunu yukarı doğru sıkıştırınız.

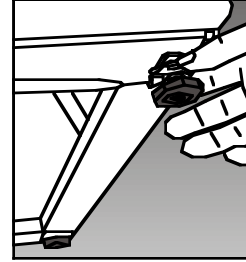

3. Su bağlantıları a) Su girişli hortumu

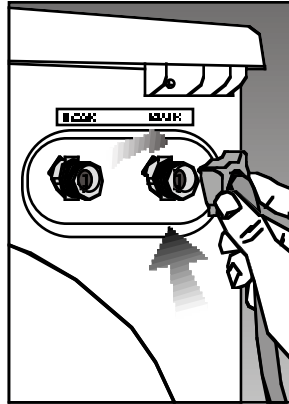

Makine ile birlikte verilen özel hortumlar makine üzerindeki su giriş vanalarına bağlanır. Kırmızı hortum veya kırmızı yazılı hortum sıcak su girişi, mavi veya mavi yazılı hortum ise soğuk su girişi içindir.

Bağlantı yerlerinde oluşabilecek su sızmalarını engellemek için, hortum ambalajı içine (çift su girişli modellerde 4 adet, diğer modellerde 2 adet) lastik conta konmuştur. Bu contaların, hortumun her iki tarafındaki bağlantılarda kullanılması gerekir.

Bağlantı yerleri su basıncı altında olduğu için, bağlantı yapıldıktan sonra muslukları sonuna kadar açınız. Bağlantı yerlerinin su sızdırmazlığını kontrol ediniz. Ortaya çıkabilecek su kaçaqlarını ve bunun vereceği zararları önlemek için, makineyi kullanmadığınız zamanlarda, muslukları kapalı tutunuz.

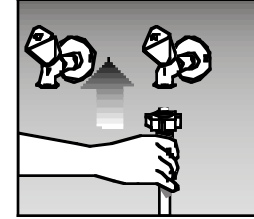

Muslukları en az 1, en çok 10 bar basınçla su akması makinenizin verimli çalışmasını sağlayacaktır. (Pratik olarak 1 bar, tam açılmış muslukları 1 dakikada 8 litreden fazla su akması demektir.)

Makinenize, hortumun dirsekli ucunu sokunuz. Hortumun somunlarını el kurveti ile sıkınız, İngiliz anahtarları kullanmayınız.

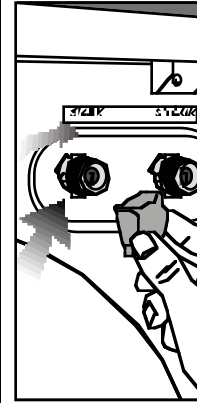

2314 BEX, 2314 BEXS ve 2418 BEX modelleri kör tapa kullanılarak tek su girişli olarak da kullanılabilir. Kör tapa sıcak su vanasına bağlanmalıdır. Bağlantı yerinden su sızmaması için lastik conta kullanılmalıdır.

b) Su boşaltma hortumu

Su boşaltma hortumunu lavabo ya da küvet kenarına takılabilir. Hortum kırılmamalıdır. Boşaltma hortumunu lavabo ya da küvete asıldığında, hortum dirseği parçasıyla düşmeyecek şekilde sabitlenebilir.

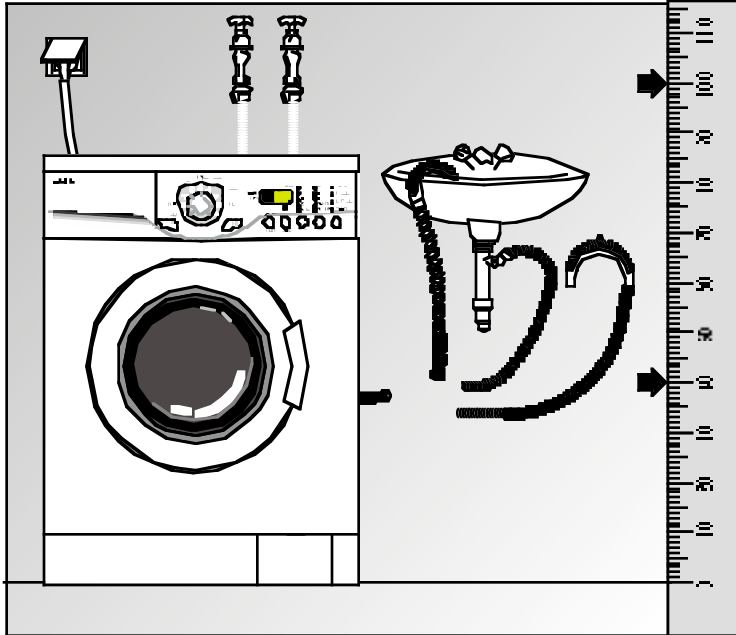

Boşaltma hortumunun ucu, doğrudan kirlı su boşaltma deligine ya da avabonun çıkış dirseğine takılan özel uca bağlanabilir. Hortum, en az 40, en çok 100 cm yükseğe takılmalıdır.

4. Elektrik bağlantısı

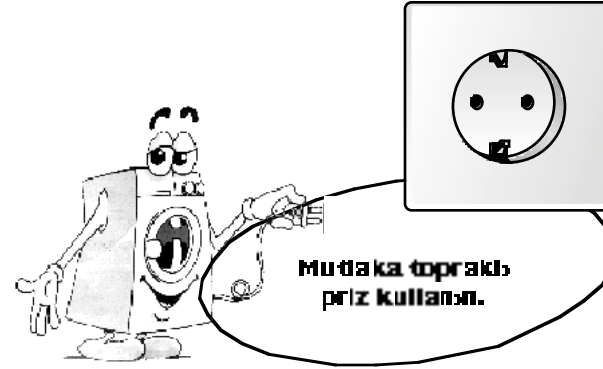

Çamaşır makinesinin ana şebeke kablosu ucundaki topraklı fişini, mutlaka uygun voltaj ve akımla beslenen topraklı prize takınız.

7. BÖLÜM

Pratik ve yararlı bilgiler

Aşağıda vereceğimiz leke çıkarma reçeteleri yalnızca yıkanabilir dokumalar için uygulanabilir. Özel dins kumaşlar için üreticinin önerilerine uyulmalıdır.



Alkollü İçkiler: Önce soğuk suyla daha sonra gliserin ve suyla silinip sirkeli suyla durulanmalıdır.



Ayakkabı cilası: Kumaşı zedelemeden silayı yavaşça kazıyoruz. Deterjanla ovalayıp duruluyoruz. Çıkmasa 2 ölçü suya 1 ölçü saf alkol (%60) koyarak ovalıyoruz. İlk suda yıkıyoruz.



Çay ve kahve: Lekeli kumaşı bir kap ağzına gererek üzerine kumaş dinsinin dayanabileceği kadar sıcak su dökünüz. Çamaşır tipi uygun ise çamaşır suyu ile yıkıyoruz.



Et suyu-yumurta: Leke kurumussa kalıntıları çıkartıp soğuk suya basılmış bir sünger veya yumuşak bezle siliniz. Deterjanla ovalayarak sulandırılmış çamaşır suyuyla yıkıyoruz.



Hardal: Lekeye gliserin sürüp deterjanla ovalayarak yıkıyoruz. Leke çıkmıyorsa alkolle siliniz. (Renkli ve sentetik kumaşlarda 1 ölçük alkol, 2 ölçük su karışımı kullanılmalıdır.)



Çikolata ve kakao: Bir süre soğuk suya basırınız. Sabunla veya deterjanla ovaladıktan sonra, kumaş dinsinin izin verdiği sıcaklıkla yıkıyoruz. Yağ lekesi kalmışsa oksijenli su (%3 oranında) ile siliniz.



Domates salçası: Birikintileri kazıyıp soğuk suda 40 dakika kadar basırınız. Deterjanla ovalayıp yıkıyoruz.



Çiklet: Çikletin üzerine bir parça buz koyup ekeyi serileştiriniz. Kumaşı zedelemeyen çikleti kazırınız.



Gres ve yağ lekesi: Önce kalıntıları silip ekeyi deterjanla ovalıyoruz. Ilık sabunlu suda yıkıyoruz.



Mürekkep: Lekeli yeri soğuk suya tutarak mürekkepli suyun akması bitene kadar bekleyiniz. Daha sonra limonlu su ve deterjanla ovalıyoruz. Beş dakika bırakıp yıkıyoruz.



Kan lekesi: Soğuk suda 30 dakika kadar bastırınız. Şayet leke çıkmıyorsa aynı sürede su+amonyak (4 litre suya 3 çorba kaşığı amonyak) karışımına bastırınız.



Krema, dondurma ve süt: Soğuk suya bastırıp lekeli yeri deterjanla ovalayınız. Çıkıyorsa kumaşa uygun ölçüde beyazlatıcı uygulayınız.



Küf: Küf lekeleri kısa süre içinde emilenmelidir. Leke deterjanlı suyla yıkanmalı, çıkmıyorsa oksijenli suyla (%3 oranında) silinmelidir.



Yağlı boyalar: Leke kurumadan tiner kullanılarak çıkarılmalıdır. Daha sonra deterjanla ovalanıp yıkanır.



Düdükleme: Lekeyi deterjanla ovalayınız. Kumaş beyazlatıcı kullanılabilir dinsterse, çamaşır suyu ile yıkayınız. Yünlüler alkolle ovalanmalıdır. (Renkliler için 1 ölçü saf alkol+2 ölçü su carışımı)



Yanık lekeleri: Kumaş beyazlatıcı kullanmaya elverişli ise yıkama suyuna ilave edilebilir. Yün ülerdeki fazla yanıklar için leke üzerine oksijenli suya batırılmış bir bez örtülür. Bunun üzerine kurubir bez konarak ütilenir. Lyice durulanır ve yıkanır.



Meyve: Lekeli kumaşı bir kap ağzına gererek üzerine soğuk su dökünüz. Leke sıcak su kullanılmadan soğuk su ile silinmeli ve gliserin uygulanmalıdır. Birkaç saat bekleldikten sonra, birkaç damla beyaz sirke ile silinip durulanmalıdır.

Çamaşırırlarda rastlanan uluslararası ifaretlerin anlamları:



Yıkama suyu sıcaklığı



Çamaşır suyu kullanılabılır



Çamaşır suyu kullanılmaz



Çamaşır makinesinde yıkamamaz



Sıcak bir yere bırakılmaması tavsiye edilir



Keskinlikle suyu yıkamamaz



Ginyasal suvoda kullanılabilir



Sıcak ütiyle ütilenebilir

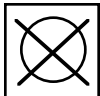

Çam kumiklesu suyu kullanılmaz



Sıkıyarak üretilen tavsiye edilir



Sıcak ütiyle makinesinde üretilenebilir



Sıcak ütiyle makinesinde üretilenebilir



Pa olarak üretilen tavsiye edilir



Üti ütiyle ütilenebilir



Parıncıkıcıya kullanılabilir



Ütilenebilir

B. BÖLÜM

Arıza Uyarıları

- Servisi aramadan önce aşağıdaki arıza uyarılarını kontrol edin.
- Eğer aşağıda tanımlananlar dışında bir arıza tespit ederseniz Beko Yetkili Servisi' ni arayın.

Hata Tanımı

Kontrol edilecek yerler

Çözüm önerileri

IE

- Su vanası kapalı olabilir.
- Mıslugun içindeki su donmuş olabilir.
- Su basıncı düşük veya filtre tıkanmış olabilir.

- Vanayı açın.
- Mıslugun içindeki donmuş suyu 50° sıcak suyla eritin.
- Su giriş hortumunu çıkartın ve filtreyi temizleyin.

UE

- Çamaşır tamburunun bir noktasında yığılma olabilir.
- Makinenizin dengesi bozuk olabilir.

- Çamaşır tamburu içine düzenli olarak yayın. Dengesi zılgı Başla/Dur tuşuna basarak gidin. Eğer hata durulama veya sıkma adımından sonra oluşuyorsa servisi arayın.
- Makinenizi düz bir zemine yerleştirin.

Hata Tanımı

DE

Kontrol edilecek yerler

- Pompa filtresinde yabancı madde olabilir.
- Tahliye hortumu kıvrılmış olabilir ya da zeminden yüksekliği 85 cm den fazla olabilir.
- Hortumun içinde kalan su donmuş olabilir.

Çözüm önerileri

- Filtreyi temizleyin.
- Hortumdaki kıvrılmayı giderin ve zeminden yüksekliği 85 cm den daha az olacak şekilde yerleştirin.
- Donmuş suyu 50°C sıcak suyla eritin.

Ön kapak hatası

dE

- Makinenizin ön kapak ı tam olarak kapanmamış olabilir.

- Kapak ı kapatın.
Eger kapak açılmazsa servisi çağırın.

Makine ısıtma yapmıyor

EE

- Fişini çekin ve servisi çağırın.

PE

- Bu hata su seviye sensörü hata verdiği zaman görülür.

- Musluğu kapatın. Fişi çekin ve servisi çağırın.

FE

- Pompa filtresi tıkalı olabilir.

- Pompa filtresini temizleyin. Musluğu kapatın.
Fişi çekin ve servisi çağırın.

Hata Tanımı	Kontrol edilecek yerler	Çözüm önerileri
Makine çalışmıyor	<ul style="list-style-type: none"> • Açma/Kapama Tuşuna basılmamış olabilir. • Makinenin fişi çıkmış olabilir • Şebeke gerilimi hatalı olabilir. • Sigorta atmış olabilir. 	<ul style="list-style-type: none"> • Tuşa basın. • Fişi prize iyice yerleştirin • Topraklı hat, alternatif akım ve 220-240 V kullanılmalıdır. • Sigortayı bağlayın.
EE	<ul style="list-style-type: none"> • EPROM hatası 	<ul style="list-style-type: none"> • Servisi çağırın.
Aşırı köpük	<ul style="list-style-type: none"> • Önerilenden fazla deterjan kullanılmış olabilir. • Otomatik çamaşır makineleri için önerilen deterjan kullanılmamış olabilir. 	<ul style="list-style-type: none"> • Önerilen miktarda deterjan kullanın. • Sadece otomatik çamaşır makineleri için önerilen deterjan kullanılmalıdır.
Aşırı titreşim ve ses	<ul style="list-style-type: none"> • Nakliye emniyet ayağaları sökülmemiş olabilir. • Makinenin dengesi bozuk olabilir. • Tahliye pompasını yabancı madde tıkamış olabilir. • Önerilenden fazla çamaşır yüklenmiş olabilir. 	<ul style="list-style-type: none"> • Nakliye emniyet ayağalarını sökün • Makinenizi düz zemine yerleştirin. • Tahliye pompasını temizleyin. • Makinenizdeki aşırı çamaşır çıkarın.
SE	<ul style="list-style-type: none"> • Motor arızası 	<ul style="list-style-type: none"> • Servisi çağırın.

7 YIL GARANTI

Değerli Müşterimiz,

Aşağıda belirtilen ürün gruplarından herhangi birini satın almışsanız, mevcut garanti süresini isterseniz belli bir ücret karşılığında 7 yıla çıkarabilirsiniz.

EK Garanti uygulamasının esasları aşağıda belirtilmiştir.

EK garantiden yararlanabilmeniz için, satın alma ve montaj yapıldığı tarihten itibaren en geç 3 ay içerisinde bu başvuru formunu doldurarak yetkili servise başvurmanız yeterli olacaktır. Bu sürenin aşılması durumunda EK garantii satın alma başvurusu kabul edilmeyecektir. Yetkili servisimizin, adınıza düzenleyeceği tahsilat makbuzunun tarafınızdan saklanması gerekmektedir.

EK garantii, ürünün 3 yıllık garanti süresinin bitiş tarihinden itibaren başlar ve terah ettiğiniz sürenin sonunda biter.

EK garantii uygulaması Beko markalı; buzdolabı (mini ve tezgah seviyesi buzdolapları hariç), çamaşır makinesi, bulaşık makinesi, fırın (mini, midi ve mikrodalga fırınlar hariç) satın alan tüketiciler için geçerli olacaktır.

EK garantii uygulamasının güncel tutarını, Beko yetkili satıcılarından, Yetkili servislerinden veya 444 1 404 nolu Beko Hizmet Merkezinden öğrenebilirsiniz.

ÖNEMLİ NOT: Satın aldığınız ek garantinin geçerli olabilmesi ve gerektiğinde ibraz edebilmeniz için, Arçelik A.Ş. tarafından gönderilecek Ek Garanti Sertifikasının elinizde olması gerekmektedir. Ek garantiyi satın aldığınız tarihten itibaren, en geç 2 ay içerisinde ek garanti sertifikanız, faturanız ve müşteri numaranız elinize Arçelik A.Ş. tarafından ulaştırılacaktır. Söz konusu belgeler, bu süre zarfında elinize ulaşmaz ise, lütfen 444 1 404 nolu hattımızdan Hizmet Merkezimizi arayarak bilgi alınız.

DİKKATI Ek garanti satışı sadece Beko Yetkili Satıcıları, Beko Yetkili Servisleri ve 444 1 404 nolu Beko Hizmet Merkezi tarafından yapılmaktadır. Bu birimler dışında herhangi bir şekilde kişi veya kurumlardan Beko markalı ürünler için ek garanti satın almayınız. Alınması durumunda ise şirketimizin herhangi bir sorumluluğunun bulunmadığını bilgilerinize sunarız.

BEKO

Y. Servis Kodu/Adı :
Kaşe / İmza

Ek garanti başvuru formu

Müşeri Adı Soyadı :

Cep Tel :

Ürünün Kullanıldığı Adres

Ev Yazlık Diğer Lütfen diğeri belirtiniz:.....

Telefon : 0 (.....)..... Diğer Telefon : 0 (.....).....

Adres :

.....

İçesi : İli : email :@.....

Ürün modeli/kodu : Ürün seri no :

Ay/yıl kodu : Ek garanti süresi : 2 yıl 3 yıl 4 yıl

Servis Fiş No : Tarih :/...../.....

Yatırılan Tutar :

Bu ürün, çevreye saygılı tesislerde doğaya zarar vermeden üretilmiştir.

Yeni nesil çamaşır makinaları, AZ SU ve ENERJİ kullanarak maksimum yıkama etkinliğini sağlayacak şekilde tasarlanmıştır.



Biz çevreyi korumak için üzerimize düşeni yapıyoruz...
Siz de çevreyi korumak için;

Çok yüksek sıcaklıklarda yıkamayınız. Belirgin lekeleri yıkamadan önce çıkartırsanız, çamaşırlarınızı çok yüksek sıcaklıklarda yıkamaya gerek kalmaz. Pamuklu 60°C programını kullanarak %50'ye yakın enerji tasarrulu sağlayabilirsiniz.

Çamaşırlarınızı biriktirip yıkayınız. Önerilen yükleme miktarını kullanarak deterjan, su ve enerjiyi daha verimli kullanın. Makinenizi tam kapasite ile çalıştırdığınızda, iki kere yarım kapasite ile çalıştırdığınız duruma kıyasla %50'ye varan enerji tasarrulu sağlarsınız.

Gerekli değilse ön yıkama yapmayınız.

Unutmayınız ki ön yıkama sadece çok kirli çamaşırlar içindir. Ön yıkama yapmayarak deterjan, su ve zamandan %15'e kadar tasarrul sağlayabilirsiniz.